



Prikazani dodatni pribor nalazi se na ostalim katalogskim stranicama.

Opseg isporuke

Oznaka	br. art.	sadržaj
Stroj za poliranje PM 200-E	0702 453 X	1
Zaštita za dršku	0708 452 001	
Dodatna ručka	0708 492 050	



Tehnički podaci

Napon	230 V / 50 Hz	
Razred zaštite	□ / II	
Ulazna snaga	W	1.200
Izlazna snaga	W	750
Broj okretaja u praznom hodu	min ⁻¹	900 - 2.500
Promjer alata za obradu	mm	max. 200
Navoj vretena	M	14
Težina	kg	2,4
Duljina priključnog voda	m	4

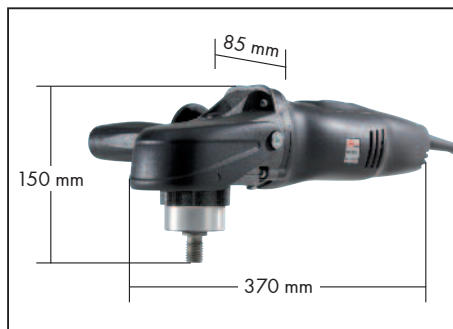

Stroj za poliranje

PM 200-E

br. art. 0702 453 0

Stroj jake snage za poliranje i satiniranje, male, udobne izvedbe.

- ▶ Dva u jednom, za lakirane i metalne površine.

Vaša prednost:

S odgovarajućim priborom, PM 200-E zamjenjuje stroj za satiniranje.

- ▶ Vrlo udoban i lagan.

Vaša prednost:

Mali utrošak sile pri radu na bočnim površinama.

- ▶ Prijenosni sklop s dvostrukim prijenosom.

Vaša prednost:

Omogućava vrlo mali broj okretaja za sigurno i ciljano poliranje.

- ▶ Sporo pokretanje i zaštita od ponovnog pokretanja (nakon prekida napajanja strujom).

Vaša prednost:

Povećana sigurnost za korisnika.

- ▶ 3 godine jamstva.

Vaša prednost:

Svi nedostaci u materijalu i prilikom proizvodnje bit će popravljeni unutar tog roka.

Pribor

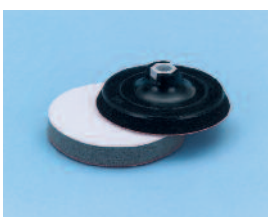

Jastučići za poliranje i poduporni tanjur
predbr. art. 0586



Sredstvo za poliranje
br. art. 0893 154



Pribor za satiniranje i poliranje
predbr. art. 0702